



SOPINAL

Nature First



**CONTENTOR POLIETILENO
MGB 80Lts**



CONTENTORES POLIETILENO - 2 RODAS

www.sopinal.com

Grande qualidade - Grande robustez

- ✓ Design robusto, reforçado nas zonas de maiores solicitações estáticas e dinâmicas
- ✓ Pegas para movimentação do contentor
- ✓ Abertura da tampa, ergonómica e de boas dimensões, permitindo o uso de luvas
- ✓ Tampa hermética e resistente que oculta o interior e saída de maus cheiros
- ✓ Forma inteligente de empilhamento em vazio (minimização do espaço ocupado)
- ✓ Formas arredondadas e lisas, sem recantos, facilitando a descarga e a limpeza
- ✓ 100% reciclável

Características gerais - Construção

- ✓ Construção por injeção: DIN - EN 840-1
- ✓ Propriedades e testes: DIN - EN 840-5
- ✓ Requisitos de segurança: DIN - EN 840-6
- ✓ Material: Polietileno de alta densidade (PEAD)
- ✓ Absorção de líquidos: Não
- ✓ Resistência à corrosão: Total
- ✓ Coloração na massa com protecção aos raios UV
- ✓ Eixo: Aço galvanizado
- ✓ Tampa: Fixa ao corpo por dois pinos
- ✓ Área de impressão no corpo: 80x190mm
- ✓ Área de impressão na tampa: 150x250mm
- ✓ Sistema de elevação: Compatível com todos os sistemas
- ✓ Rodas: Ø200mm com jante plástica e pneu em borracha

Opcionais



Diversos sistemas de fecho



Saída inferior de líquidos



Serigrafia



Bocas para recolha selectiva de resíduos



Local para chip



Sistema de redução de ruído



Pedal

- ✓ Autocolantes reflectores
- ✓ Furos de ventilação nas laterais para compostagem
- ✓ Furos de ventilação na tampa para compostagem

Outros opcionais

Características gerais - Dimensões e pesos

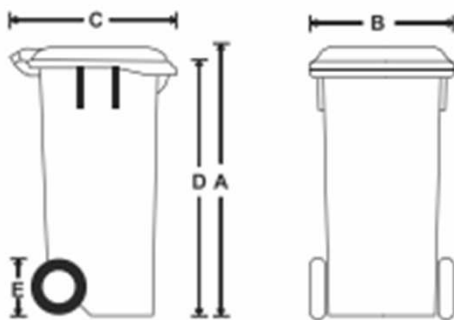

Volume [L]		80
Peso [kg]		8,5
Carga máxima [kg]		50
Altura total [mm]	A	865
Largura [mm]	B	440
Profundidade [mm]	C	500
Borda superior [mm]	D	800
Diâmetro roda [mm]	E	200

Cores standard



Sopinal – Fábrica de Equipamentos Urbanos e Metalurgia, Lda.

Sede / Fábrica
Rua do Vale da Relva - Vila Chã - Apartado 33 | 3731-901 Vale de Cambra - Portugal
Telef: (+351) 256 410 770 | Fax: (+351) 256 410 779 | E-mail: sopinal@sopinal.pt

Delegação Sul
Rua Irene João, nº 10 | Moínhos da Funchais - Apartado 6064 | 2701-801 Amadora - Portugal
Telef: (+351) 214 922 117 | Fax: (+351) 214 910 292 | E-mail: del.sul@sopinal.pt



www.sopinal.com

SOPINAL



SOPINAL

Nature First



**CONTENTOR POLIETILENO
MGB 120Lts Pro**

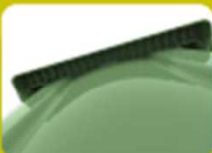

CONTENTORES POLIETILENO - 2 RODAS

www.sopinal.com

Novo design - Novas vantagens

- ✓ Laterais com nervuras verticais de reforço
- ✓ Design robusto, reforçado nas zonas de maiores solicitações estáticas e dinâmicas
- ✓ Pegas para movimentação do contentor
- ✓ Abertura da tampa, ergonómica e de boas dimensões, permitindo o uso de luvas
- ✓ Tampa hermética e resistente que oculta o interior e saída de maus cheiros
- ✓ Duas posições alternativas para os eixos das rodas (dois diâmetros de rodas)
- ✓ Forma inteligente de empilhamento em vazio (minimização do espaço ocupado)
- ✓ Formas arredondadas e lisas, sem recantos, facilitando a descarga e a limpeza
- ✓ 100% reciclável

Características gerais - Construção

- ✓ Construção por injeção: DIN - EN 840-1
- ✓ Propriedades e testes: DIN - EN 840-5
- ✓ Requisitos de segurança: DIN - EN 840-6
- ✓ Material: Polietileno de alta densidade (PEAD)
- ✓ Absorção de líquidos: Não
- ✓ Resistência à corrosão: Total
- ✓ Coloração na massa com protecção aos raios UV
- ✓ Eixo: Aço galvanizado
- ✓ Tampa: Fixa ao corpo por dois pinos
- ✓ Área de impressão no corpo: 210x300mm
- ✓ Área de impressão na tampa: 210x300mm
- ✓ Sistema de elevação: Compatível com todos os sistemas
- ✓ Rodas: Ø200mm com jante plástica e pneu em borracha

Opcionais



Diversos sistemas de fecho



Saída inferior de líquidos



Serigrafia



Bocas para recolha selectiva de resíduos



Local para chip



Sistema de redução de ruído



Pedal

- ✓ Autocolantes reflectores
- ✓ Furos de ventilação nas laterais para compostagem
- ✓ Furos de ventilação na tampa para compostagem

Outros opcionais

Características gerais - Dimensões e pesos

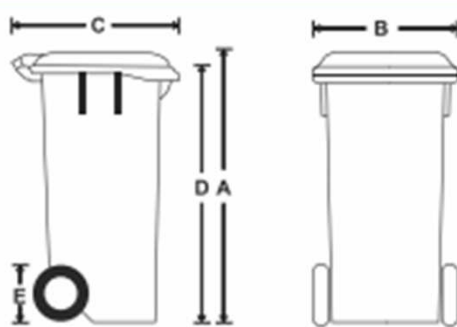

Volume [L]		120
Peso [kg]		9
Carga máxima [kg]		60
Altura total [mm]	A	945
Largura [mm]	B	480
Profundidade [mm]	C	540
Borda superior [mm]	D	900
Diâmetro roda [mm]	E	200/250

Cores standard



Sopinal – Fábrica de Equipamentos Urbanos e Metalurgia, Lda.

Sede / Fábrica
Rua do Vale da Relva - Vila Chã - Apartado 33 | 3731-901 Vale de Cambra - Portugal
Telef: (+351) 256 410 770 | Fax: (+351) 256 410 779 | E-mail: sopinal@sopinal.pt
Delegação Sul
Rua Irene Bédou, nº 10 | Moitinhos da Funcheira - Apartado 8064 | 2701-801 Amadora - Portugal
Telef: (+351) 214 922 117 | Fax: (+351) 214 910 292 | E-mail: del.sul@sopinal.pt



www.sopinal.com



SOPINAL

Nature First



**CONTENTOR POLIETILENO
MGB 240Lts Pro**



CONTENTORES POLIETILENO - 2 RODAS

www.sopinal.com

Novo design - Novas vantagens

- ✓ Laterais com nervuras verticais de reforço
- ✓ Design robusto, reforçado nas zonas de maiores solicitações estáticas e dinâmicas
- ✓ Pegas para movimentação do contentor
- ✓ Abertura da tampa, ergonómica e de boas dimensões, permitindo o uso de luvas
- ✓ Tampa hermética e resistente que oculta o interior e saída de maus cheiros
- ✓ Duas posições alternativas para os eixos das rodas (dois diâmetros de rodas)
- ✓ Forma inteligente de empilhamento em vazio (minimização do espaço ocupado)
- ✓ Formas arredondadas e lisas, sem recantos, facilitando a descarga e a limpeza
- ✓ 100% reciclável

Características gerais - Construção

- ✓ Construção por injeção: DIN - EN 840-1
- ✓ Propriedades e testes: DIN - EN 840-5
- ✓ Requisitos de segurança: DIN - EN 840-6
- ✓ Material: Polietileno de alta densidade (PEAD)
- ✓ Absorção de líquidos: Não
- ✓ Resistência à corrosão: Total
- ✓ Coloração na massa com protecção aos raios UV
- ✓ Eixo: Aço galvanizado
- ✓ Tampa: Fixa ao corpo por dois pinos
- ✓ Área de impressão no corpo: 210x300mm
- ✓ Área de impressão na tampa: 280x350mm
- ✓ Sistema de elevação: Compatível com todos os sistemas
- ✓ Rodas: Ø200mm com jante plástica e pneu em borracha

Opcionais



Diversos sistemas de fecho



Saída inferior de líquidos



Serigrafia



Bocas para recolha selectiva de resíduos

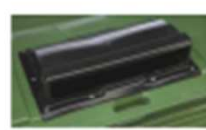

Local para chip



Sistema de redução de ruído



Pedal

- ✓ Autocolantes reflectores
- ✓ Furos de ventilação nas laterais para compostagem

- ✓ Furos de ventilação na tampa para compostagem

Outros opcionais

Características gerais - Dimensões e pesos

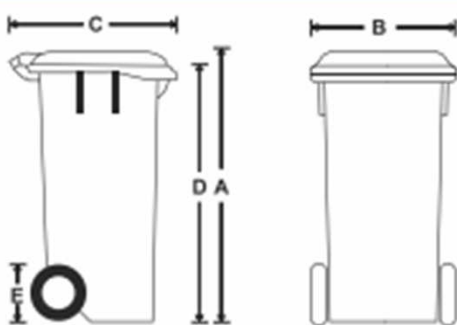

Volume [L]		240
Peso [kg]		12
Carga máxima [kg]		110
Altura total [mm]	A	1060
Largura [mm]	B	577
Profundidade [mm]	C	720
Borda superior [mm]	D	1000
Diâmetro roda [mm]	E	200/250

Cores standard



Sopinal - Fábrica de Equipamentos Urbanos e Metalurgia, Lda.

Sede / Fábrica

Rua do Vale da Relva - Vila Chã - Apartado 33 | 3731-901 Vale de Cambra - Portugal
Telef.: (+351) 256 410 770 | Fax: (+351) 256 410 779 | E-mail: sopinal@sopinal.pt

Delegação Sul

Rua Irene Bédou, nº 10 | Moirões da Funchais - Apartado 6064 | 2701-801 Amadora - Portugal
Telef.: (+351) 214 922 117 | Fax: (+351) 214 910 292 | E-mail: de.sul@sopinal.pt



www.sopinal.com



SOPINAL

Nature First



**CONTENTOR POLIETILENO
MGB 360Lts**



CONTENTORES POLIETILENO - 2 RODAS

www.sopinal.com

Grande qualidade - Grande robustez

- ✓ Design robusto, reforçado nas zonas de maiores solicitações estáticas e dinâmicas
- ✓ Pegas para movimentação do contentor
- ✓ Abertura da tampa, ergonómica e de boas dimensões, permitindo o uso de luvas
- ✓ Tampa hermética e resistente que oculta o interior e saída de maus cheiros
- ✓ Duas posições alternativas para os eixos das rodas (dois diâmetros de rodas)
- ✓ Forma inteligente de empilhamento em vazio (minimização do espaço ocupado)
- ✓ Formas arredondadas e lisas, sem recantos, facilitando a descarga e a limpeza
- ✓ 100% reciclável

Características gerais - Construção

- ✓ Construção por injeção: DIN - EN 840-1
- ✓ Propriedades e testes: DIN - EN 840-5
- ✓ Requisitos de segurança: DIN - EN 840-6
- ✓ Material: Polietileno de alta densidade (PEAD)
- ✓ Absorção de líquidos: Não
- ✓ Resistência à corrosão: Total
- ✓ Coloração na massa com protecção aos raios UV
- ✓ Eixo: Aço galvanizado
- ✓ Tampa: Fixa ao corpo por dois pinos
- ✓ Área de impressão no corpo: 360x380mm
- ✓ Área de impressão na tampa: 330x380mm
- ✓ Sistema de elevação: Compatível com todos os sistemas
- ✓ Rodas: Ø200mm com jante plástica e pneu em borracha

Opcionais



Diversos sistemas de fecho



Saída inferior de líquidos



Serigrafia



Bocas para recolha selectiva de resíduos



Local para chip



Sistema de redução de ruído



Pedal

- ✓ Autocolantes reflectores
- ✓ Furos de ventilação na tampa para compostagem
- ✓ Furos de ventilação nas laterais para compostagem

Outros opcionais

Características gerais - Dimensões e pesos

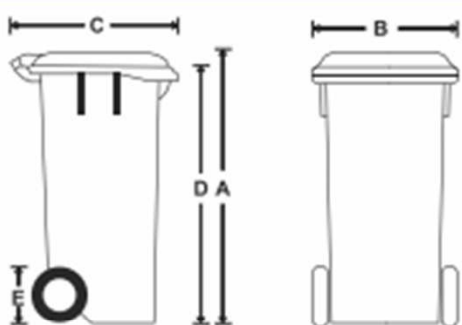

Volume [L]		360
Peso [kg]		18,6
Carga máxima [kg]		160
Altura total [mm]	A	1080
Largura [mm]	B	580
Profundidade [mm]	C	875
Borda superior [mm]	D	1000
Diâmetro roda [mm]	E	200/300

Cores standard



Sopinal – Fábrica de Equipamentos Urbanos e Metalurgia, Lda.

Sede / Fábrica
Rua do Vale da Relva - Via Chã - Apartado 33 | 3731-901 Vale de Cambra - Portugal
Telef: (+351) 256 410 770 | Fax: (+351) 256 410 779 | E-mail: sopinal@sopinal.pt
Delegação Sul
Rua Irene Baidro, nº 10 | Moirinhos da Funchais - Apartado 8064 | 2701-801 Amadora - Portugal
Telef: (+351) 214 922 117 | Fax: (+351) 214 910 292 | E-mail: del.sul@sopinal.pt



www.sopinal.com

SOPINAL



SOPINAL

Nature First



CONTENTOR POLIETILENO MGB 800Lts



CONTENTORES POLIETILENO - 4 RODAS

www.sopinal.com

Grande qualidade - Grande robustez

- ✓ Design robusto, reforçado nas zonas de maiores solicitações estáticas e dinâmicas
- ✓ Paredes frontais e laterais especialmente reforçadas
- ✓ Pegas para movimentação do contentor
- ✓ Abertura da tampa, ergonómica e de boas dimensões, permitindo o uso de luvas
- ✓ Tampa hermética e resistente que oculta o interior e saída de maus cheiros
- ✓ Forma inteligente de empilhamento em vazio (minimização do espaço ocupado)
- ✓ Formas arredondadas e lisas, sem recantos, facilitando a descarga e a limpeza
- ✓ Deslocação silenciosa, rápida e segura, mesmo em solos irregulares
- ✓ 100% reciclável

Características gerais - Construção

- ✓ Construção por injeção: DIN - EN 840-2
- ✓ Propriedades e testes: DIN - EN 840-5
- ✓ Requisitos de segurança: DIN - EN 840-6
- ✓ Material: Polietileno de Alta Densidade (PEAD)
- ✓ Absorção de líquidos: Não
- ✓ Resistência à corrosão: Total
- ✓ Coloração na massa com protecção aos raios UV
- ✓ Tampa: Fixa ao corpo por dois pinos
- ✓ Área de impressão no corpo: 220x220mm
- ✓ Área de impressão na tampa: 150x250mm
- ✓ Sistema de elevação: Compatível com todos os sistemas (DIN / Oschner / Frontal)
- ✓ Rodas: Borracha maciça, Ø200mm com jante em aço galvanizado, rotativas a 360° e travão individual em 2 rodas

Opcionais



Sistema de fecho



Caixa inferior de líquidos



Serigrafia



Aberturas na Tampa



Compatível com todos os sistemas (DIN / Oschner / Frontal)



Bocas para recolha selectiva de resíduos



Local para chp



Sistema de redução de ruído



Pedal

- ✓ Autocolantes reflectores
- ✓ Furos de ventilação nas laterais para compostagem

- ✓ Furos de ventilação na tampa para compostagem
- ✓ Chapa com numeração

Outros opcionais

Características gerais - Dimensões e pesos

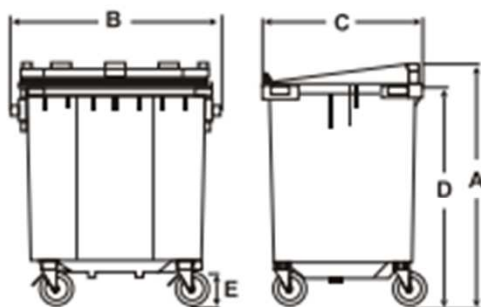

Volume [L]		797
Peso [kg]		44
Carga máxima [kg]		370
Altura total [mm]	A	1335
Largura [mm]	B	1360
Profundidade [mm]	C	780
Borda superior [mm]	D	1230
Diâmetro roda [mm]	E	200

Cores standard



Sopinal – Fábrica de Equipamentos Urbanos e Metalurgia, Lda.

Sede / Fábrica
Rua do Vale da Relva - Vila Chã - Apartado 33 | 3731-901 Vale de Cambra - Portugal
Telef.: (+351) 256 410 770 | Fax: (+351) 256 410 779 | E-mail: sopinal@sopinal.pt
Delegação Sul
Rua Irene bairão, nº 10 | Moelhos da Funchais - Apartado 6064 | 2701-801 Amadora - Portugal
Telef.: (+351) 214 922 117 | Fax: (+351) 214 910 292 | E-mail: del.sul@sopinal.pt



www.sopinal.com

SOPINAL



SOPINAL

Nature First



**CONTENTOR POLIETILENO
MGB 1000Lts Tampa Plana**



CONTENTORES POLIETILENO - 4 RODAS

www.sopinal.com

Grande qualidade - Grande robustez

- ✓ Design robusto, reforçado nas zonas de maiores solicitações estáticas e dinâmicas
- ✓ Paredes frontais e laterais especialmente reforçadas
- ✓ Pegas para movimentação do contentor
- ✓ Abertura da tampa, ergonómica e de boas dimensões, permitindo o uso de luvas
- ✓ Tampa hermética e resistente que oculta o interior e saída de maus cheiros
- ✓ Forma inteligente de empilhamento em vazio (minimização do espaço ocupado)
- ✓ Formas arredondadas e lisas, sem recantos, facilitando a descarga e a limpeza
- ✓ Deslocação silenciosa, rápida e segura, mesmo em solos irregulares
- ✓ 100% reciclável

Características gerais - Construção

- ✓ Construção por injeção: DIN - EN 840-1
- ✓ Propriedades e testes: DIN - EN 840-5
- ✓ Requisitos de segurança: DIN - EN 840-6
- ✓ Material: Polietileno de Alta Densidade (PEAD)
- ✓ Absorção de líquidos: Não
- ✓ Resistência à corrosão: Total
- ✓ Coloração na massa com protecção aos raios UV
- ✓ Tampa: Fixa ao corpo por dois pinos
- ✓ Área de impressão no corpo: 80x190mm
- ✓ Área de impressão na tampa: 150x250mm
- ✓ Sistema de elevação: Compatível com todos os sistemas (DIN / Oschner / Frontal)
- ✓ Rodas: Ø200mm com jante em aço galvanizado, rotativas a 360° e travão individual em 2 rodas

Opcionais



Sistema de fecho



Garfa inferior de líquidos



Serigrafia



Bocas para recolha selectiva de resíduos



Compatível com todos os sistemas (DIN / Oschner / Frontal)

1. Asa Oschner
2. Frontal
3. Pivot DIN



Pedal



Local para chip



Sistema de redução de ruído

- ✓ Autocolantes reflectores
- ✓ Furos de ventilação nas laterais para compostagem

- ✓ Furos de ventilação na tampa para compostagem
- ✓ Chapa com numeração

Outros opcionais

Características gerais - Dimensões e pesos

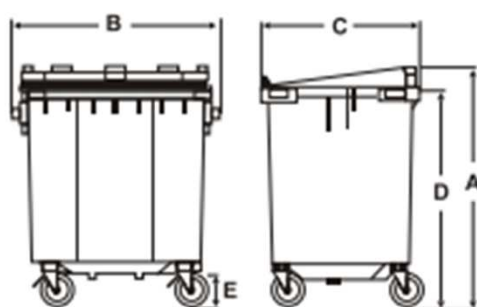

Volume [L]		1048
Peso [kg]		51
Carga máxima [kg]		505
Altura total [mm]	A	1335
Largura [mm]	B	1360
Profundidade [mm]	C	1030
Borda superior [mm]	D	1230
Diâmetro roda [mm]	E	200

Cores standard



Sopinal - Fábrica de Equipamentos Urbanos e Metalurgia, Lda.

Sede / Fábrica
Rua do Vale da Relva - Vila Chã - Apartado 33 | 3731-901 Vale de Cambra - Portugal
Telef.: (+351) 256 410 770 | Fax: (+351) 256 410 779 | E-mail: sopinal@sopinal.pt
Delegação Sul
Rua Irene Bédou, nº 10 | Moínhos da Funcheira - Apartado 6064 | 2701-501 Amadora - Portugal
Telef.: (+351) 214 922 117 | Fax: (+351) 214 910 292 | E-mail: ds@sopinal.pt



www.sopinal.com